

AIRCARE[®]

EVAPORATIVE
HUMIDIFIER

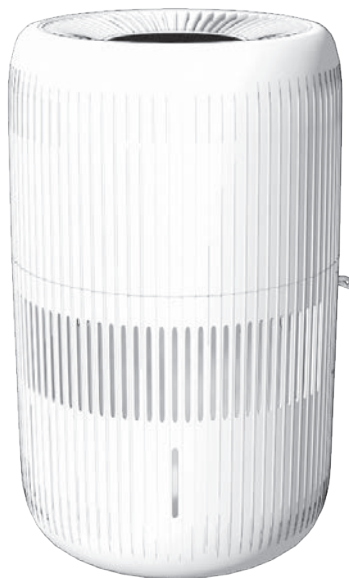

Everything you need to know about your

LANAI

ALL LE440DWHT MODELS

Read and save these instructions



1B73515
8/2022

IMPORTANT SAFETY INSTRUCTIONS - READ BEFORE USING YOUR HUMIDIFIER

WARNING: To reduce the risk of fire, electric shock, or injury, always unplug the unit before moving, filling, servicing, or cleaning. Do not pour or spill water onto the controls or motor area. If these get wet, let them dry completely and have unit checked by authorized service personnel before plugging in. Do not use the humidifier if any parts are damaged or missing. Contact us for replacement parts at 800.547.3888.

1. To reduce the risk of fire or shock hazard, this humidifier has a polarized plug (one blade is wider than the other). Plug humidifier directly into a 120V, A.C. electrical outlet. Do not use extension cords. If the plug does not fully fit into the outlet, reverse plug. If it still does not fit, contact a qualified electrician to install the proper outlet. Do not change the plug in any way.
2. Keep the electric cord out of traffic areas. To reduce the risk of fire hazard, never put the electric cord under rugs, near heat registers, radiators, stoves or heaters.
3. Always unplug the unit before moving, cleaning or removing the fan assembly section from the humidifier, or whenever it is not in service.
4. Keep the humidifier clean. To reduce the risk of injury, fire or damage to humidifier, use only cleaners specifically recommended for humidifiers. Never use flammable, combustible or poisonous materials to clean your humidifier
5. Do not put foreign objects inside the humidifier.
6. Do not allow unit to be used as a toy. Close attention is necessary when used by or near children.
7. To reduce the risk of electrical hazard or damage to humidifier, do not tilt, jolt or tip humidifier while unit is running.
8. To reduce the risk of accidental electrical shock, do not touch the cord or controls with wet hands.
9. To reduce the risk of fire, do not use near an open flame such as a candle or other flame source.

ESSICK AIR PRODUCTS, INC. ONE YEAR LIMITED WARRANTY FOR EVAPORATIVE HUMIDIFIERS FOR THE UNITED STATES AND CANADA. **SALES RECEIPT REQUIRED AS PROOF OF PURCHASE FOR ALL WARRANTY CLAIMS.**

This warranty against defects in workmanship and materials is extended by Essick Air Products, Inc. ("Essick Air") when the unit is installed and used under normal conditions as follows:

- One (1) year from original date of purchase, and
- Thirty (30) days from original date of purchase for wicks and filters, which are considered disposable components and should be replaced periodically.

Essick Air will replace the defective part/product, with return freight paid by Essick Air. It is agreed that such replacement is the exclusive remedy available from Essick Air and that TO THE MAXIMUM EXTENT PERMITTED BY LAW, ESSICK AIR IS NOT RESPONSIBLE FOR DAMAGES OF ANY KIND, INCLUDING INCIDENTAL AND CONSEQUENTIAL DAMAGE OR LOSS OF PROFITS OR REVENUES.

Exclusions from this warranty: Because Essick Air cannot control the quality of products sold by unauthorized sellers, this limited warranty applies only to products that were purchased from Essick Air or an Essick Air authorized seller in the United States of America or Canada, unless otherwise prohibited by law. We reserve the right to reject warranty claims from purchasers for products purchased from unauthorized sellers, including unauthorized Internet sites. We are not responsible for normal and/or periodic replacement of wicks and filters. We are not responsible for any incidental or consequential damage from any malfunction of the product.

This warranty does not apply to, nor are we responsible for any incidental or consequential damages or defects resulting from accident, misuse, alterations, unauthorized or individual service or repair, unauthorized use, mishandling, unreasonable use, abuse (including failure to perform reasonable maintenance), normal wear and tear, where the connected voltage is more than 5% above the nameplate voltage, nor where the equipment or parts were improperly installed, wired, or maintained in violation of the owner's manual. Alterations include the substitution of non-Essick Air/AIRCARE component parts with Essick Air/AIRCARE component parts, including, but not limited to, demineralization cartridges, filters, wicks and bacteria treatment.

We are not responsible for any damage from the use of water softeners or treatments, chemicals or descaling materials. We are not responsible for the cost of service calls to diagnose the cause of trouble, or labor charge to repair and/or replace parts. No employee, agent, dealer or other person is authorized to give any warranties or conditions on behalf of Essick Air.

Some jurisdictions (which may include the Province of Quebec) do not allow the exclusion or limitation of incidental or consequential damages, so the above limitation or exclusion may not apply to you.

The disclaimers, exclusions, and limitations of liability under this warranty will not apply to the extent prohibited by applicable law (which may include the Province of Quebec). Except where prohibited by applicable law (which may include the Province of Quebec), this warranty applies only to the original purchaser of the Product and is not transferable.

How to obtain service under this warranty

Within the limitations of this warranty, purchaser with inoperative units should contact customer service at 800-547-3888 for instructions on how to obtain service under this warranty as listed above.

This warranty gives the customer specific legal rights, and you may also have other rights which vary from province to province, or State to State. To the extent Essick Air, or a third party, offers an extended warranty, the terms of any such extended warranty are separate and apart from this warranty, and the failure to sign-up for any extended warranty does not diminish your rights under this warranty.

Where any term of this warranty is prohibited by such laws, it shall be null and void, but the remainder of the warranty shall remain in effect.

Register your product at AIRCAREproducts.com

Failure to complete the registration form does not diminish your warranty rights.

Last Updated: September 1, 2022

LET'S GET YOU UP AND RUNNING

1 Remove the Lanai from its packaging. You should have:

- a.** Top (Fan assembly)
- b.** Base (Water reservoir)
- c.** 1046 Quick Wick
ALL AIRCARE 1046 REPLACEMENT
WICKS WILL WORK
- d.** AC adapter
#1B73519
- e.** Owner's manual
#1B73515

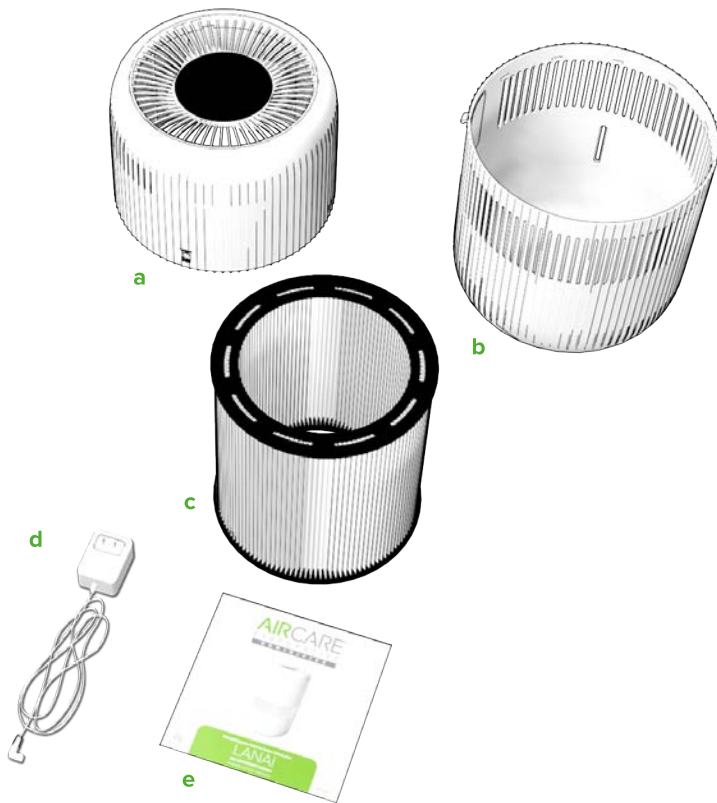

If you are missing any parts, or need replacement parts, call us at **800.547.3888** or visit our website aircare.com.

♥ We hope you love your Lanai.

Prefer to see a video?

Watch the Lanai set-up at aircare.com/support.



SCAN THE CODE TO THE RIGHT
WITH YOUR PHONE'S CAMERA



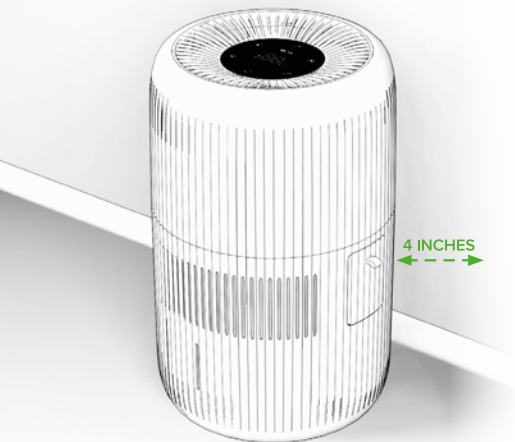

- Put your Lanai on a level surface in the most centrally-located room of your home. Make sure the unit is at least four inches from the wall and not under a window.

More about positioning:

- To maximize humidity circulation, put your unit near a cold air return.
- If you prefer to put your unit in the room where humidity is most needed, you can! But the humidity won't circulate as well with this method.
- Don't put your humidifier under a window, as condensation may occur.
- Put the unit on the bottom floor of a multi-story home.

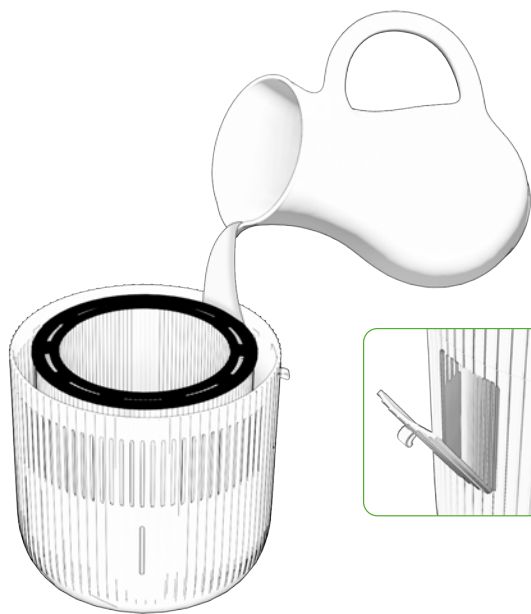

- Lift the top and remove the packaging from the wick. Insert the wick into the base.

- With the wick in the base, fill the base with water. Your Lanai holds 1 gallon of water. Put the top on the base.

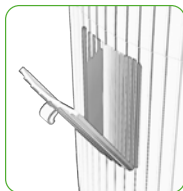



Note: For future refills, you can either remove the top and fill the base, or use the fill door on the side of the Lanai.

About water additives:

- Do not use essential oils in your Lanai.**
- Do not use water softeners.
- We recommend our Essick Air Bacteriostat to help inhibit mold growth.



5 Connect the power cord to the base and plug in your Lanai. Press the power button. 

6 Press the humidity percentage button  to set your humidity output from 25% to 65%. Your humidity output will pause when the set humidity level is reached, and resume when the humidity dips below your setting. When set to 65%, your unit will run continuously.

7 Set your desired fan speed by pressing the fan button . Your Lanai has four fan speeds that are displayed by F1 (the lowest speed) through F4 (the highest speed).

ABOUT THE CODES

F— A flashing F means your unit is low on water. A steady F means your Lanai is empty and needs to be FILLED with water.

CF— The CF code triggers after 2,160 hours of use and means it's time to CHECK YOUR FILTER (wick). Unplug your unit and check your wick. If your wick is still in good shape, simply clear the code by plugging your humidifier back in. To reset the operation code, press and hold the power key for 3 seconds until the unit beeps.

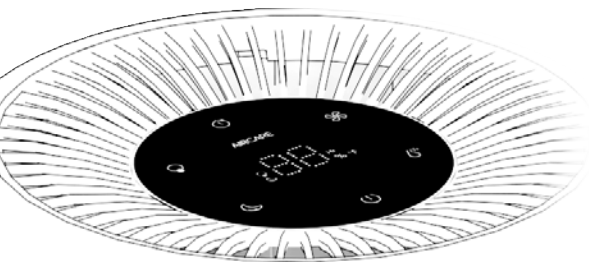

8

Press the timer button  to run your Lanai for up to 12 hours. Each press adds an hour to your runtime.

9

To turn on sleep mode, press the sleep mode button . After five seconds, the Lanai's nightlight and panel lights will dim (your humidity setting will not change). Press the button again to turn the lights back on.

10

Press the nightlight button  to turn on the Lanai's LED multicolor nightlight. Once on, the colors will rotate. You can select a specific color by pressing the button again, then continue pressing until you find the color you like. After cycling through all of the colors, a final press will turn the nightlight off.

That's it! Your Lanai is ready to use.

HOW TO CLEAN YOUR LANAI

Regular cleaning is important for preventing mold, mildew, and other bacterial growth in your humidifier. It also keeps your Lanai working its best.

1. Let the unit run until it's empty, then turn it off and unplug it.
2. Throw your wick away if it is time to replace it. Otherwise, remove it from the base and put the wick in a sink while you finish cleaning your Lanai.
3. Pour out any remaining water from the base.
4. Clean the base by filling it half-full with water. Add 1 cup of white vinegar and let it sit for 20 minutes. *To disinfect, replace the vinegar with 1 teaspoon of bleach. Do not mix vinegar and bleach.*
5. After 20 minutes, empty the base.
6. Dampen a sponge with white vinegar and wipe down the base. Rinse it thoroughly. *To disinfect, replace the vinegar with bleach.*
7. With the Lanai unit, you have the option of cleaning your wick. The wick can be rinsed and soaked with clean water. Low pressure flushing is recommended. Cleaning time should not exceed 8 minutes.
8. Wipe everything dry. Replace your wick or install a new one, then reassemble the unit.

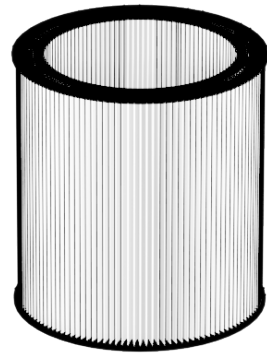
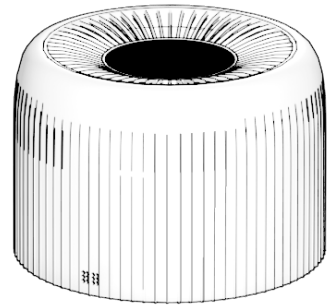

When storing your Lanai, discard the used wick and disinfect the unit using the directions above. Dry the unit thoroughly, and store in a temperature-regulated area. Do not install a new wick until you are ready to use your humidifier again.

FOIRE AUX QUESTIONS

Q Où se trouve mon numéro de série?

R Votre numéro de série se trouve sur l'autocollant situé à l'arrière de la base. Vous pouvez l'écrire ici pour référence future:

Q Pourquoi mon unité ne fonctionne-t-elle pas?

R

- Assurez-vous qu'il y a de l'eau dans votre unité. **(VOIR ÉTAPE 4)**
- Votre unité a atteint le niveau d'humidité que vous avez fixé. **(VOIR ÉTAPE 6)**

Q Pourquoi mon taux d'humidité n'augmente-t-il pas?

R

- Il faut parfois 2 à 3 jours pour que votre nouvel humidificateur d'air fasse monter le taux d'humidité, surtout s'il fait très sec dans votre maison.
- Si votre mèche est vieille, remplacez-la par une nouvelle.

Q Pourquoi l'écran clignote-t-il en affichant « 20 »?

R Votre niveau d'humidité est inférieur à 20 %. Essayez d'augmenter la vitesse de votre ventilateur et le niveau de sortie.

Q Pourquoi l'écran clignote-t-il en affichant « - »?

R Votre niveau d'humidité est supérieur à 90 %. Essayez de réduire la vitesse du ventilateur et le niveau de sortie.

Q À quelle fréquence dois-je remplacer ma mèche?

R La teneur en minéraux de votre eau détermine la fréquence à laquelle votre mèche doit être remplacée. Une eau plus dure implique des changements plus fréquents. L'utilisation de notre bactériostat (pièce numéro #1970) peut vous aider à garder votre appareil plus propre et à prolonger la durée de vie de votre mèche. Changez toujours votre mèche au début de chaque saison.

Q Puis-je commander des pièces de rechange?

R Oui! Les pièces de rechange de l'appareil Lanai et leurs numéros de référence sont indiqués à la page 10.

Pour toute autre problème, contactez nos experts en humidification!
Ils sont prêts à vous aider par téléphone, courriel ou chat.

AIRCARE®

AIRCARE®

É V A P O R A T I F

H U M I D I F I C A T E U R

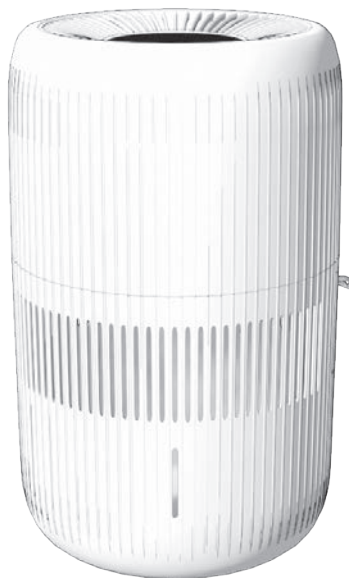

Tout ce que vous devez savoir sur votre

LANAI

TOUS LES MODÈLES LE440DWH1

Lisez et enregistrez ces instructions



1B73515
8/2022

CONSIGNES DE SÉCURITÉ IMPORTANTES – VEUILLEZ LIRE AVANT D'UTILISER L'HUMIDIFICATEUR

ATTENTION : Pour réduire le risque d'incendie, d'électrocution ou de blessures, débranchez toujours l'appareil avant de le déplacer, de le remplir, d'en effectuer l'entretien ou de le nettoyer. Veillez à ne pas verser ou renverser de l'eau sur les commandes ou sur le moteur. Si les commandes sont mouillées, laissez-les sécher entièrement et faites vérifier l'appareil auprès d'un service après-vente agréé avant de le brancher. **N'utilisez pas l'humidificateur si une pièce est endommagée ou manquante. Contactez-nous au 800 547-3888 pour obtenir des pièces de rechange**

1. Cet humidificateur est doté d'une fiche polarisée (une lame est plus large que l'autre) pour réduire le risque d'incendie ou d'électrocution. Branchez directement l'humidificateur dans une prise de courant de 120 V CA. N'utilisez pas de rallonges électriques. Si la fiche ne convient pas parfaitement à la prise de courant, inversez-la. Si elle ne convient toujours pas, contactez un électricien qualifié pour installer une prise de courant adéquate. Ne modifiez la fiche d'aucune façon que ce soit.
2. Gardez le cordon d'alimentation électrique à l'écart de toute zone de passage. Pour réduire les risques d'incendie, ne placez jamais le cordon d'alimentation sous un tapis, près des bouches de chaleur, des radiateurs, des poêles ou des appareils de chauffage.
3. Débranchez toujours l'appareil avant de déplacer, de nettoyer ou de retirer la section d'assemblage du ventilateur de l'humidificateur, ou lorsqu'il n'est pas en fonction.
4. L'humidificateur doit toujours être propre. Pour réduire le risque de blessures, d'incendie ou d'endommager l'humidificateur, n'utilisez que des nettoyants recommandés spécifiquement pour les humidificateurs. N'utilisez jamais de produits inflammables, combustibles ou toxiques pour nettoyer l'humidificateur
5. Ne placez aucun objet étranger à l'intérieur de l'humidificateur.
6. L'appareil ne doit jamais être utilisé comme un jouet. Une attention particulière est nécessaire lorsqu'il est utilisé par des enfants ou à proximité d'enfants.
7. Pour réduire le risque d'électrocution ou d'endommager l'humidificateur, évitez d'incliner, de secouer ou de faire basculer l'humidificateur lorsqu'il est en marche.
8. Pour éviter le risque d'électrocution accidentelle, évitez de toucher le cordon ou les boutons de commandes avec les mains mouillées.
9. Pour réduire le risque d'incendie, évitez d'utiliser l'appareil près d'une flamme nue comme une bougie ou de toute autre flamme.

ESSICK AIR PRODUCTS, INC. GARANTIE LIMITÉE D'UN AN POUR LES HUMIDIFICATEURS A EVAPORATION POUR LES ÉTATS-UNIS ET LE CANADA. REÇU DE VENTE REQUIS COMME PREUVE D'ACHAT POUR TOUTES LES RÉCLAMATIONS DE GARANTIE.

Cette garantie contre les défauts de fabrication et de matériaux est étendue par Essick Air Products, Inc. ("Essick Air") lorsque l'appareil est installé et utilisé dans des conditions normales comme suit:

- Un (1) an à compter de la date d'achat initiale, et
 - Trente (30) jours à compter de la date d'achat originale pour les mèches et les filtres, qui sont considérés comme des composants jetables et oivent être remplacés régulièrement.
- Essick Air remplacera la pièce/le produit défectueux avec les frais de retour payés par Essick Air. Il est convenu que ce remplacement est le recours exclusif d'Essick Air et que, **DANS LA MESURE MAXIMALE AUTORISÉE PAR LA LOI, ESSICK AIR NE SERA PAS RESPONSABLE DES DOMMAGES DE QUELQUE NATURE QUE CE SOIT, Y COMPRIS LES**

DOMMAGES ACCESSOIRES ET CONSÉCUTIFS OU LA PERTE DE PROFITS OU DE REVENUS.

Exclusions de la présente garantie Étant donné qu'Essick Air ne peut pas contrôler la qualité des produits vendus par des vendeurs non autorisés, cette garantie limitée s'applique uniquement aux produits achetés auprès d'Essick Air ou d'un vendeur Essick Air autorisé aux États-Unis d'Amérique ou au Canada, sauf interdiction contraire de la loi. Nous nous réservons le droit de rejeter les demandes de garantie des acheteurs pour les produits achetés auprès de vendeurs non autorisés, y compris les sites Internet non autorisés. Nous ne sommes pas responsables du remplacement normal et/ou périodique des mèches et des filtres. Nous ne sommes pas responsables des dommages indirects ou consécutifs résultant d'un dysfonctionnement du produit. Cette garantie ne s'applique pas et nous ne sommes pas responsables des dommages ou défauts accessoires ou consécutifs résultant d'un accident, d'une mauvaise utilisation, de modifications, d'un service ou d'une réparation non autorisés ou individuels, d'une utilisation non autorisée, d'une mauvaise manipulation, d'une utilisation déraisonnable, d'un abus (y compris le défaut d'exécution entretien), l'usure normale, lorsque la tension connectée dépasse 5 % de la tension de la plaque signalétique, ou lorsque l'équipement ou les pièces ont été mal installés, câblés ou entretenus contrairement au manuel du propriétaire. Les modifications incluent le remplacement des composants non Essick Air/AIRCARE par des composants Essick Air/AIRCARE, y compris, mais sans s'y limiter, les cartouches de déminéralisation, les filtres, les mèches et le traitement antibactérien.

Nous ne sommes pas responsables des dommages causés par l'utilisation d'additifs d'eau ou de traitements, de produits chimiques ou de détartrants. Nous ne sommes pas responsables du coût des appels de service pour diagnostiquer la cause du problème, ni des frais de main-d'œuvre pour réparer et/ou remplacer les pièces. Aucun employé, agent, revendeur ou autre personne n'est autorisé à faire des garanties ou des conditions au nom d'Essick Air. **Certaines juridictions (qui peuvent inclure la province de Québec) n'autorisent pas l'exclusion ou la limitation des dommages accessoires ou consécutifs, de sorte que la limitation ou l'exclusion ci-dessus peut ne pas s'appliquer à vous.** Les renoncations, exclusions et limitations de responsabilité en vertu de cette garantie ne s'appliquent pas dans la mesure interdite par la loi applicable (qui peut inclure la province de Québec). Sauf là où la loi applicable l'interdit (ce qui peut inclure la province de Québec), cette garantie ne s'applique qu'à l'acheteur original du produit et n'est pas transférable.

Comment obtenir un service sous cette garantie Dans le cadre de cette garantie, l'acheteur avec des unités inopérantes doit contacter le service client au **800-547-3888** pour obtenir des instructions sur la façon d'obtenir un service sous cette garantie comme indiqué ci-dessus. **Cette garantie donne au client des droits légaux spécifiques, et vous pouvez également avoir d'autres droits qui varient d'une province à l'autre ou d'un état à l'autre.** Dans la mesure où Essick Air, ou un tiers, offre une garantie prolongée, les termes de cette garantie prolongée sont séparés et distincts de cette garantie, et le fait de ne pas acheter une garantie prolongée ne diminue pas vos droits en vertu de cette garantie. Lorsqu'un terme de cette garantie est interdit par ces lois, il sera nul et non avenu, mais le reste de la garantie restera en vigueur. **Enregistrez votre produit sur AIRCARE.com. Le fait de ne pas remplir le formulaire d'enregistrement ne diminue pas vos droits de garantie.**
Dernière mise à jour : 1er septembre 2022

IL EST TEMPS DE VOUS LANCER

1

Retirez le Lanai de son emballage.
Vous auriez dû :

- a. **Couvercle**
(Assemblage du ventilateur)
- b. **Base**
(Réservoir d'eau)
- c. **1046 Mèche rapide**
TOUTES LES MÈCHES DE RECHANGE DE
L'AIRCARE 1046 SONT COMPATIBLES
- d. **Adaptateur Secteur**
#1B73519
- e. **Manuel d'utilisateur**
#1B73515

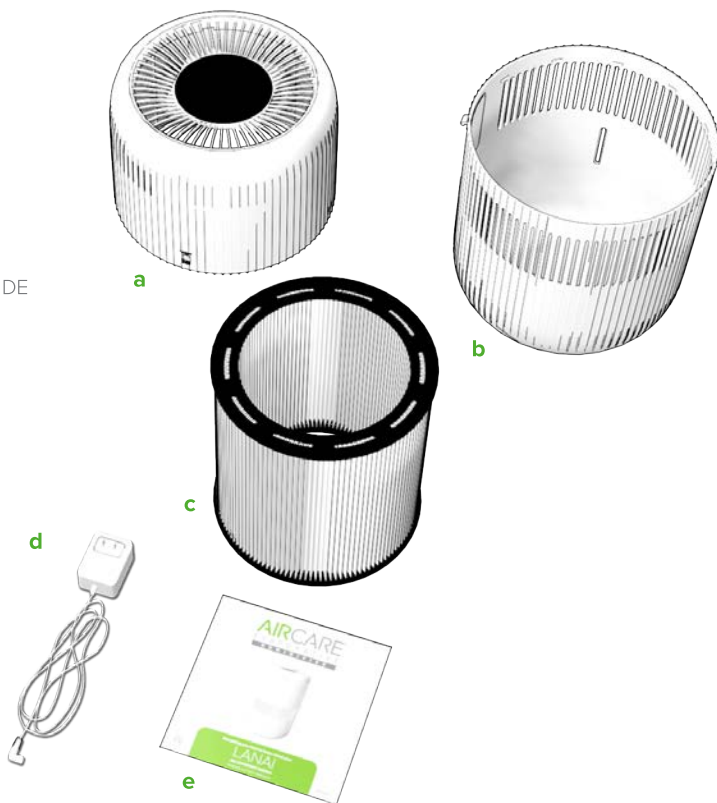

S'il vous manque des pièces ou si vous avez besoin de pièces de rechange, appelez-nous au 800.547.3888 ou consultez notre site web aircare.com.

♥ Nous espérons que vous aimez votre Lanai.

Préférez-vous voir une vidéo?

Regardez comment installer le Lanai sur aircare.com/support.



BALAYEZ LE CODE À DROITE AVEC L'APPAREIL PHOTO DE VOTRE TÉLÉPHONE



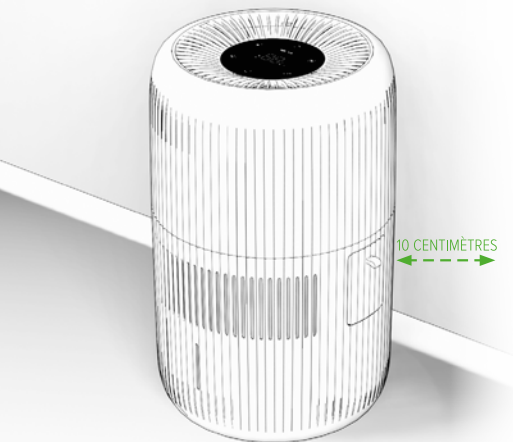

- 2** Placez votre Lanai dans la pièce la plus centrale de votre maison. Assurez-vous que l'appareil se trouve à au moins quatre centimètres du mur et non sous une fenêtre.

En savoir plus sur le positionnement :

- Pour maximiser la circulation de l'humidité, placez votre appareil près d'un retour d'air froid.
- Si vous préférez placer votre appareil dans la pièce où l'humidité est la plus nécessaire, vous pouvez le faire! Mais l'humidité ne circulera pas aussi bien avec cette méthode.
- Ne placez pas votre humidificateur sous une fenêtre, car il pourrait y avoir de la condensation.
- Placez l'unité au rez-de-chaussée d'une maison à plusieurs étages.

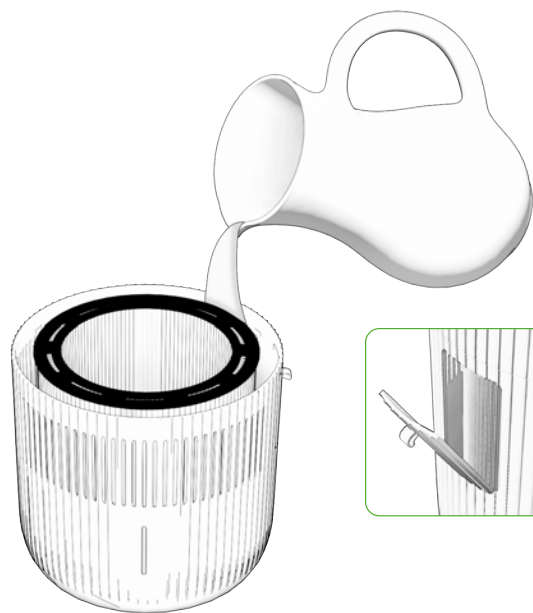

- 3** Soulevez le couvercle et retirez l'emballage de la mèche. Insérez la mèche dans la base.

- 4** Une fois la mèche placée dans la base, remplissez la base d'eau. Votre Lanai contient 3,8 L (1 gal.) d'eau. Posez le couvercle sur la base.

Remarque : Pour les futures recharges, vous pouvez soit retirer le couvercle et remplir la base, soit utiliser l'entonnoir qui se trouve sur le côté de la Lanai.

À propos des additifs pour l'eau :

- **N'utilisez pas d'huiles essentielles dans votre Lanai.**
- N'utilisez pas d'adoucisseurs d'eau.
- Nous recommandons notre bactériostat Essick Air pour aider à inhiber la croissance des moisissures.



5 Connectez le cordon d'alimentation à la base et branchez votre Lanai. Appuyez le bouton d'alimentation. 

6 Appuyez sur le bouton permettant de voir le pourcentage d'humidité  afin de régler votre niveau d'humidité de 25% à 65%. La production d'humidité s'arrête lorsque le niveau d'humidité réglé est atteint, et reprend lorsque l'humidité descend en dessous de votre réglage. Lorsqu'il est réglé à 65 %, votre appareil fonctionnera en continu.

7 Réglez la vitesse de ventilation souhaitée en appuyant sur le bouton du ventilateur.  Votre Lanai a quatre vitesses de ventilateur qui sont affichées par F1 (la vitesse la plus basse) à F4 (la vitesse la plus élevée).

À PROPOS DES CODES

F – Un F clignotant signifie que votre unité est en manque d'eau. Un F constant signifie que votre Lanai est vide et doit être rempli d'eau.

CF – Le code CF se déclenche après 2,160 heures d'utilisation et signifie qu'il est temps de VÉRIFIER VOTRE FILTRE (mèche). Débranchez l'appareil et vérifiez la mèche. Si votre mèche est encore en bon état, il suffit de supprimer le code en rebranchant votre humidificateur. Pour réinitialiser le code de fonctionnement, appuyez et maintenez la touche d'alimentation pendant 3 secondes jusqu'à ce que l'appareil émette un son.

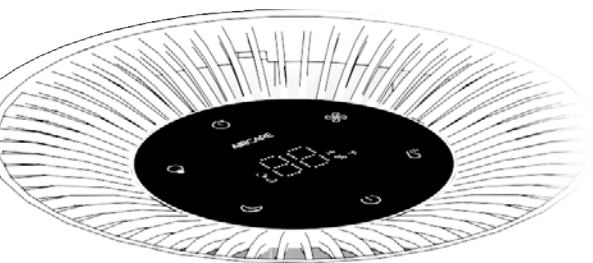

8

Appuyez sur le bouton de la minuterie ⌚ pour faire fonctionner votre Lanai pour une durée allant jusqu'à 12 heures.

À chaque fois que vous appuyez, une heure de fonctionnement est ajoutée à votre temps de fonctionnement.

9

Pour activer le mode veille, appuyez sur le bouton prévu à cet effet. 🌙 Au bout de cinq secondes, les lumières de l'appareil s'atténueront (le réglage de l'humidité ne change pas). Appuyez à nouveau sur le bouton pour rallumer les lumières.

10

Appuyez sur le bouton de la veilleuse pour allumer 💡 la veilleuse multicolore à LED du Lanai. Une fois en marche, il y aura une rotation des couleurs. Vous pouvez sélectionner une couleur spécifique en appuyant à nouveau sur le bouton, puis continuer à appuyer jusqu'à ce que vous trouviez la couleur qui vous convient. Après avoir fait défiler toutes les couleurs, appuyez une dernière fois pour éteindre la veilleuse.

C'est tout! Votre Lanai est prêt à l'emploi.

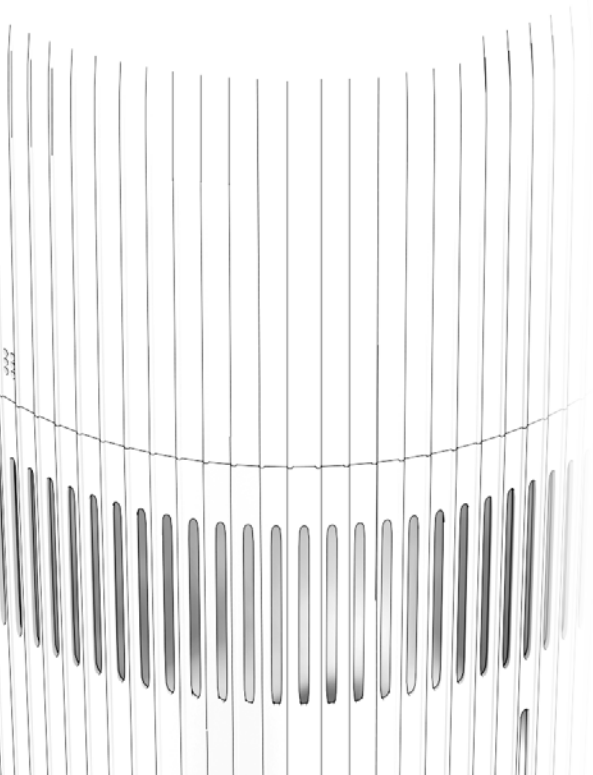

COMMENT NETTOYER VOTRE LANAI

Un nettoyage régulier est important pour éviter la formation de moisissures et d'autres bactéries dans votre humidificateur. Le nettoyage permet également à votre Lanai de fonctionner de façon optimale.

1. Laissez l'appareil fonctionner jusqu'à ce qu'il soit vide, puis éteignez-le et débranchez-le.
2. Jetez votre mèche s'il est temps de la remplacer. Sinon, retirez-la de la base et déposez-la dans un évier pendant que vous terminez le nettoyage de la Lanai.
3. Versez l'eau qui reste dans la base.
4. Nettoyez la base en la remplissant de moitié d'eau. Ajoutez 1 tasse de vinaigre blanc et laissez reposer pendant 20 minutes. *Pour désinfecter, remplacez le vinaigre par 1 cuillère à café d'eau de javel. Ne pas mélanger du vinaigre avec de l'eau de javel.*
5. Au bout de 20 minutes, videz la base.
6. Humectez une éponge avec du vinaigre blanc et essuyez la base. Rincez entièrement. *Pour désinfecter, remplacez le vinaigre par de l'eau de javel.*
7. Grâce à l'unité de Lanai, vous avez la possibilité de nettoyer votre mèche. La mèche peut être rincée et trempée dans de l'eau propre. Un rinçage à basse pression est recommandé. Le temps de nettoyage ne doit pas excéder 8 minutes.
8. Essuyez tout. Remplacez la mèche ou installez-en une neuve, puis assemblez l'appareil de nouveau.

Avant de ranger votre Lanai, jetez la mèche usagée et désinfectez l'appareil en suivant les instructions ci-dessus. Séchez soigneusement l'appareil et rangez-le dans un endroit à température contrôlée. N'installez pas une nouvelle mèche avant d'être prêt à utiliser à nouveau votre humidificateur.

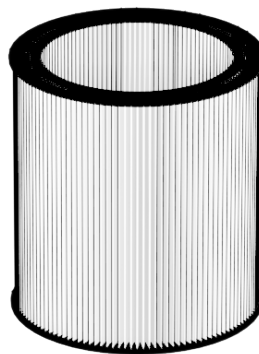
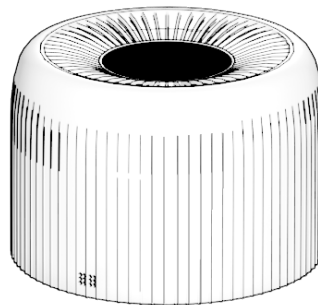

PREGUNTAS FRECUENTES

P ¿Cuál es mi número de serie?

R Su número de serie se encuentra en la parte posterior de la base en la etiqueta adhesiva. Puede escribirlo aquí para referencia futura:

P ¿Por qué no funciona mi aparato?

R

- Asegúrese de que su producto tenga agua. **(VER PASO 4)**
- El aparato ha alcanzado su nivel de humedad establecido. **(VER PASO 6)**

P ¿Por qué no aumenta la humedad?

R

- Su nuevo humidificador puede demorar de 2 a 3 días para aumentar la humedad, en especial, si su hogar está muy seco.
- Si su mecha es vieja, reemplácela por una nueva.

P La pantalla parpadea “20”, ¿qué significa?

R Su nivel de humedad está por debajo del 20 %. Pruebe aumentando la velocidad del ventilador y el nivel de potencia de salida.

P La pantalla parpadea “—”, ¿qué significa?

R Su nivel de humedad está por encima del 90 %. Pruebe disminuyendo la velocidad del ventilador y el nivel de potencia de salida.

P ¿Con cuánta frecuencia debo cambiar la mecha?

R El contenido mineral del agua determina la frecuencia con la que debe reemplazar la mecha. El agua más caliente significa que debe realizar cambios más frecuentes. El uso de nuestro bacteriostático (parte n.º 1970) puede ayudar a mantener su aparato más limpio y prolongar la vida útil de la mecha. Siempre cambie la mecha al comienzo de cada temporada.

P ¿Puedo pedir repuestos?

R ¡Por supuesto! Las piezas y los números de ellas se enumeran en la página 18.

Si tiene otra pregunta o problema, comuníquese con nuestros expertos en humidificadores.

Están a disposición por teléfono, correo electrónico o chat.

AIRCARE[®]

AIRCARE®

E V A P O R A D O R

H U M I D I F I C A D O R

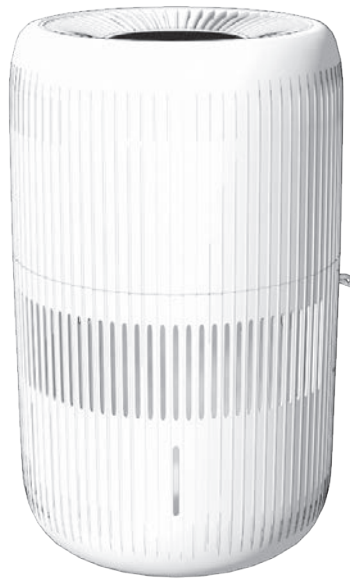

Todo lo que necesita saber sobre su

LANAI

TODOS LOS MODELOS LE440DWHT

Lea y guarde estas instrucciones



1B73515
8/2022

IMPORTANTES INSTRUCCIONES DE SEGURIDAD: LEER ANTES DE USAR EL HUMIDIFICADOR

ADVERTENCIA: Para reducir el riesgo de incendios, descargas eléctricas o lesiones, siempre desenchufe la unidad antes de moverla, llenarla, repararla o limpiarla. No vierta ni derrame agua en los controles o en el área del motor. Si se humedecen, deje que se sequen por completo y haga que lo verifique el personal de servicio autorizado antes de enchufarlo. No use el humidificador si falta o está dañada alguna de las piezas. Comuníquese con nosotros al **800-547-3888** por las piezas dañadas.

1. Para reducir el riesgo de incendio o descargas eléctricas, este humidificador tiene un enchufe polarizado (una clavija es más ancha que la otra). Enchufe el humidificador directamente en un tomacorriente eléctrico de 120V de CA. No use alargues. Si el enchufe no encaja completamente en el tomacorriente, gire el enchufe. Si aún no encaja, comuníquese con un electricista calificado para que instale el enchufe correspondiente. No cambie el enchufe de ningún modo.
2. Mantenga el cable de electricidad alejado de las zonas transitadas. Para reducir el riesgo de incendios, nunca coloque el cable de electricidad debajo de alfombras, cerca de rejillas de calefacción, radiadores, estufas o calefactores.
3. Siempre desenchufe la unidad antes de mover, limpiar o quitar del humidificador la sección de ensamblaje del ventilador o cuando no se esté utilizando.
4. Mantenga limpio el humidificador. Para reducir el riesgo de lesiones, incendios o daños en el humidificador, use únicamente limpiadores específicamente recomendados para humidificadores. Nunca use materiales inflamables, combustibles o tóxicos para limpiar el humidificador.
5. No coloque objetos extraños dentro del humidificador.
6. No permita que la unidad se use como juguete. Se debe prestar mucha atención cuando la usan niños o se utiliza cerca de ellos.
7. Para reducir el riesgo de peligros eléctricos o daños en el humidificador, no recueste, incline ni vuelque el humidificador mientras la unidad está en funcionamiento.
8. Para reducir el riesgo de descargas eléctricas accidentales, no toque el cable ni los controles con las manos húmedas.
9. Para reducir el riesgo de incendio, no use el humidificador cerca de una llama expuesta como una vela u otra fuente de llama.

ESSICK AIR PRODUCTS, INC. GARANTÍA LIMITADA DE UN AÑO PARA HUMIDIFICADORES EVAPORATIVOS PARA ESTADOS UNIDOS Y CANADÁ. SE REQUIERE EL RECIBO DE VENTA COMO PRUEBA DE COMPRA PARA TODOS LOS RECLAMOS DE GARANTÍA.

Essick Air Products, Inc. ("Essick Air") extiende esta garantía contra defectos de mano de obra y materiales cuando la unidad se instala y utiliza en condiciones normales de la siguiente manera:

- Un (1) año a partir de la fecha original de compra, y
- Treinta (30) días a partir de la fecha original de compra para mechas y filtros, los cuales se consideran componentes desechables y deben ser reemplazados periódicamente.

Essick Air reemplazará la pieza/producto defectuoso, con el flete de devolución pagado por Essick Air. Se acuerda que dicho reemplazo es el recurso exclusivo de Essick Air y que, EN LA MEDIDA MÁXIMA PERMITIDA POR LA LEY, ESSICK AIR NO SERÁ RESPONSABLE DE NINGÚN DAÑO DE

NINGÚN TIPO, INCLUIDOS LOS DAÑOS INCIDENTALES Y CONSECUENTES O LA PÉRDIDA DE BENEFICIOS O INGRESOS.

Exclusiones de esta garantía: Debido a que Essick Air no puede controlar la calidad de los productos vendidos por vendedores no autorizados, esta garantía limitada se aplica solo a los productos comprados a Essick Air o a un vendedor autorizado de Essick Air en los Estados Unidos de América o Canadá, a menos que lo prohíba la ley. Nos reservamos el derecho de rechazar reclamos de garantía de compradores por productos comprados a vendedores no autorizados, incluidos sitios de Internet no autorizados. No somos responsables del reemplazo normal y/o periódico de mechas y filtros. No somos responsables de ningún daño incidental o consecuente de cualquier mal funcionamiento del producto.

Esta garantía no se aplica a, y no somos responsables de, ningún daño o defecto incidental o consecuente que resulte de un accidente, mal uso, alteraciones, servicio o reparación individual o no autorizado, uso no autorizado, mal manejo, uso irrazonable, abuso (incluyendo la falta de mantenimiento), desgaste normal, donde el voltaje conectado es más del 5 % más alto que el voltaje de la placa de identificación, o donde el equipo o las piezas se instalaron, cablearon o mantuvieron incorrectamente en violación del manual del propietario. Las alteraciones incluyen la sustitución de piezas de componentes de Essick Air/AIRCARE por piezas que no son de Essick Air/AIRCARE, incluidos, entre otros, cartuchos de desmineralización, filtros, mechas y tratamiento bacteriano.

No nos hacemos responsables de ningún daño por el uso de ablandadores o tratamientos de agua, productos químicos o materiales desinfectantes. No somos responsables del costo de las llamadas de servicio para diagnosticar la causa del problema ni del costo de la mano de obra para reparar y/o reemplazar las piezas. Ningún empleado, agente, distribuidor u otra persona está autorizado a otorgar garantías o condiciones en nombre de Essick Air. **Algunas jurisdicciones (que pueden incluir la Provincia de Quebec) no permiten la exclusión o limitación de daños incidentales o consecuentes, por lo que es posible que la limitación o exclusión anterior no se aplique a usted.** Las renunciaciones, exclusiones y limitaciones de responsabilidad bajo esta garantía no se aplicarán en la medida en que lo prohíba la ley aplicable (que puede incluir la Provincia de Quebec). Excepto donde lo prohíba la ley aplicable (que puede incluir la Provincia de Quebec), esta garantía se aplica únicamente al comprador original del Producto y no es transferible.

Cómo obtener servicio bajo esta garantía Dentro de las limitaciones de esta garantía, el comprador con unidades inoperativas debe comunicarse con el servicio al cliente al **800-547-3888** para obtener instrucciones sobre cómo obtener servicio bajo esta garantía como se indicó anteriormente. **Esta garantía le otorga derechos legales específicos y también puede tener otros derechos que varían de una provincia a otra o de un estado a otro.** En la medida en que Essick Air, o un tercero, ofrezca una garantía extendida, los términos de dicha garantía extendida son independientes y aparte de esta garantía, y la falta de suscripción a cualquier garantía extendida no disminuye sus derechos bajo esta garantía. Donde cualquier término de esta garantía esté prohibido por tales leyes, será nulo y sin efecto, pero el resto de la garantía permanecerá en vigor. Registre su producto en AIRCARE.com La falta de completar el formulario de registro no disminuye sus derechos de garantía.

Última actualización: 1 de septiembre de 2022

VAMOS A PONER EL PRODUCTO EN FUNCIONAMIENTO

1

Saque el aparato Lanai del embalaje.
Debe tener lo siguiente:

- a. **Parte superior**
(Ensamblaje del ventilador)
- b. **Base**
(Depósito de agua)
- c. **1046 Mecha rápida**
TODAS LAS MECHAS DE REEMPLAZO
DE AIRCARE 1046 FUNCIONARÁN
- d. **Adaptador AC**
#1B73519
- e. **El manual del propietario**
#1B73515

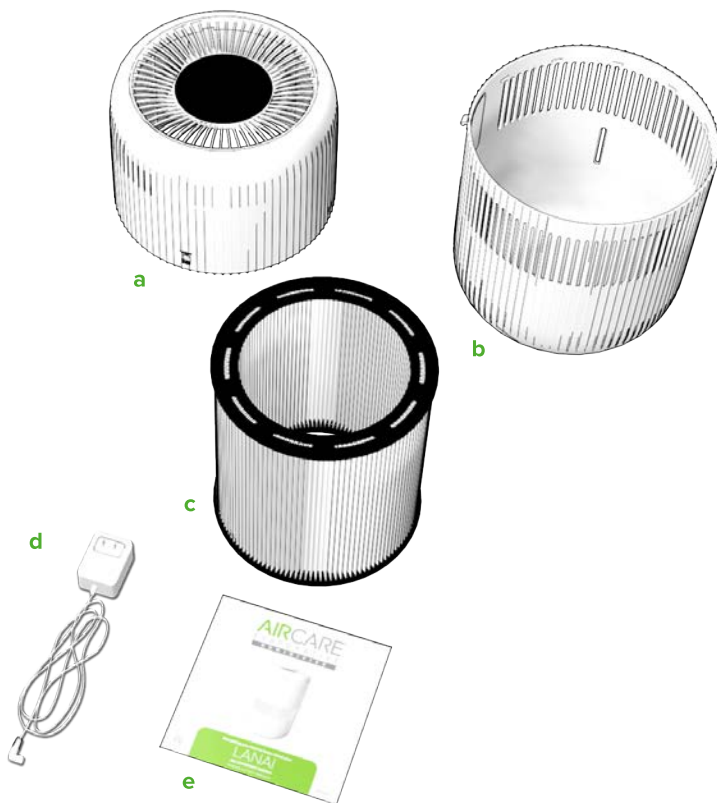

Si le falta alguna pieza o necesita piezas de repuesto, llámenos al número 800.547.3888 o visite nuestro sitio web ingresando a aircare.com.

♥ Esperamos que ames tu Lanai.

¿Prefiere ver un video? Vea la configuración de Lanai en aircare.com/support.



ESCANEE EL CÓDIGO UBICADO EN LA DERECHA CON LA CÁMARA DE SU TELÉFONO



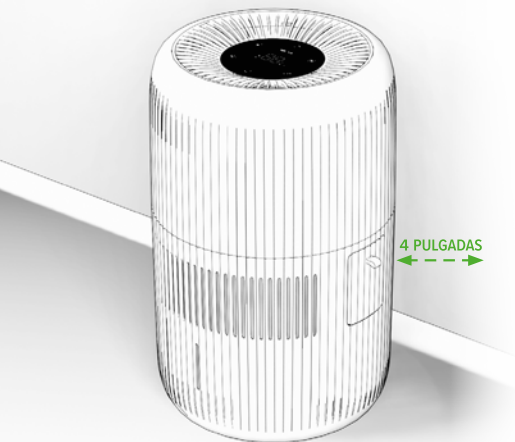

- 2** Coloque su Lanai en una superficie nivelada en la habitación que se encuentre más al centro de su hogar. Asegúrese de que el aparato esté, al menos, a 4 pulgadas de la pared y no debajo de una ventana.

Más información sobre el posicionamiento:

- Para maximizar la circulación de la humedad, coloque el aparato cerca dónde haya un retorno de aire frío.
- Si prefiere colocar el aparato en la habitación donde se necesita más humedad, ¡puede hacerlo! Sin embargo, la humedad no circulará muy bien con este método.
- No coloque el humidificador debajo de una ventana, ya que puede producirse condensación.
- Coloque el aparato en la planta baja de una casa que tiene varios pisos.

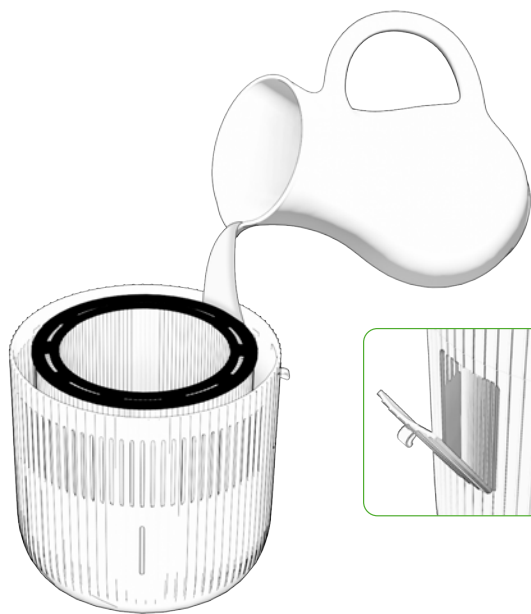

- 3** Levante la parte superior y retire el embalaje de la mecha. Ponga la mecha en la base.

- 4** Con la mecha ya en la base, llene la base con agua. El aparato Lanai tiene una capacidad para 1 galón de agua. Ponga la parte superior sobre la base.

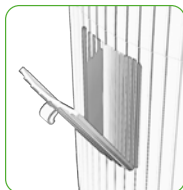

Nota: Para recargas futuras, puede quitar la parte superior y llenar la base o usar la tapa de llenado que se encuentra en el costado del aparato Lanai.

Información sobre los aditivos de agua:

- **No ponga aceites esenciales en el aparato Lanai.**
- No use suavizantes de agua.
- Recomendamos el uso de nuestro producto Essick Air Bacteriostat para ayudar a inhibir el crecimiento de moho.



5 Conecte el cable de alimentación en la base y enchufe el aparato Lanai. Presione el botón de poder. ⏻

6 Presione el botón de porcentaje de humedad  para indicar su nivel de humedad del 25% al 65%. La salida de de humedad se detendrá cuando se alcance el nivel de humedad que estableció y se reanuda cuando la humedad disminuya según el porcentaje que configuró. Cuando se configura en 65 %, el aparato funcionará de manera continua.

7 Establezca la velocidad deseada del ventilador presionando el botón del ventilador.  El aparato Lanai tiene cuatro velocidades de ventilación que se muestran desde F1 (la velocidad más baja) hasta F4 (la velocidad más alta).

INFORMACIÓN SOBRE LOS CÓDIGOS

F – Una F parpadeante significa que el aparato tiene poca agua. Una F permanente significa que el aparato no tiene agua y debe llenarse.

CF – El código CF se activa después de 2160 horas de uso y significa que es momento de REVISAR EL FILTRO (mecha). Desenchufe el aparato y revise su mecha. Si la mecha todavía está en buen estado, simplemente borre el código volviendo a enchufar su humidificador. Si desea restablecer el código de funcionamiento, mantenga presionada la tecla de encendido durante 3 segundos hasta que escuche un pitido.

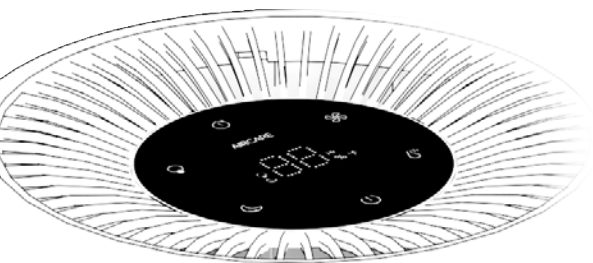

8

Presione el botón del temporizador  para hacer funcionar el aparato durante un máximo de 12 horas. Cada pulsación agrega una hora al tiempo de ejecución.

9

Para activar el modo de suspensión, presione el botón de modo de suspensión.  Después de cinco segundos, la luz nocturna y las luces del panel que muestran el aparato se atenuarán (la configuración de humedad no cambiará). Vuelva a presionar el botón para prender las luces.

10

Presione el botón de luz nocturna  para encender la luz nocturna LED multicolor de Lanai. Una vez encendida, los colores cambiarán. Puede elegir un color en particular volviendo a presionar el botón; continúe presionando hasta encontrar el color que le gusta. Después de recorrer todos los colores, una pulsación final apagará la luz nocturna.

¡Esto es todo! Su aparato está listo para usarse.

CÓMO LIMPIAR TU LANAI

Es importante realizar una limpieza regular para prevenir el crecimiento de moho, hongos y otras bacterias en el humidificador. Además, esto ayuda a que el aparato Lanai tenga un mejor funcionamiento.

1. Deje que el aparato funcione hasta que quede vacío, luego apáguelo y desenchúfelo.
2. Tire la mecha si debe reemplazarla. De lo contrario, retírela de la base y coloque la mecha en un lavadero mientras termina de limpiar el producto Lanai.
3. Vierta el agua restante de la base.
4. Llene la base hasta la mitad con agua para limpiarla. Agregue 1 vaso de vinagre blanco y déjelo reposar durante 20 minutos. *Para desinfectar, reemplace el vinagre por 1 cucharadita de lejía. No debe mezclar el vinagre con la lejía.*
5. Transcurridos los 20 minutos, vacíe la base.
6. Humedezca una esponja con vinagre blanco y limpie la base. Enjuague bien la base. *Para desinfectar, reemplace el vinagre por lejía.*
7. Con el aparato Lanai, tiene la posibilidad de limpiar la mecha. La mecha puede enjuagarse y sumergirse con agua limpia. Se recomienda realizar un enjuague a baja presión. No debe exceder los 8 minutos del tiempo de limpieza.
8. Seque bien todo. Reemplace la mecha o ponga una nueva, luego vuelva a armar el aparato.

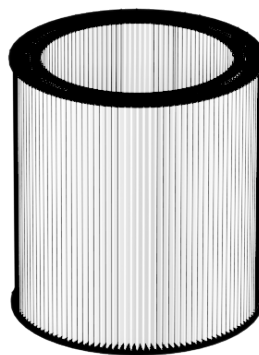
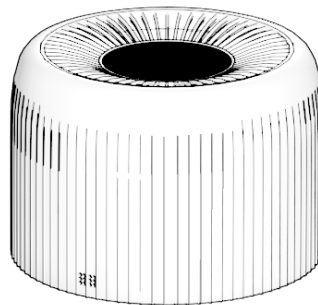

Cuando guarde su producto Lanai tire la mecha usada y desinfecte el aparato de acuerdo con las instrucciones que se mencionaron con anterioridad. Seque bien el aparato y guárdelo en un área con temperatura regulada. No introduzca una nueva mecha si no va a volver a usar su humidificador.

FREQUENTLY ASKED QUESTIONS

- Q** Where is my serial number?
- A** Your serial number is on the sticker on the back of the base. You can write it here for future reference:
- _____
-
- Q** Why isn't my unit running?
- A**
- Make sure there is water in your unit. **(SEE STEP 4)**
 - Your unit has reached your set humidity level. **(SEE STEP 6)**
-
- Q** Why isn't my humidity increasing?
- A**
- It can take 2-3 days for your new humidifier to bring your humidity up, especially if it is very dry in your home.
 - If your wick is old, replace it with a new one.
-
- Q** The display is flashing "20," what does this mean?
- A** Your humidity level is below 20%. Try increasing your fan speed and output level.
-
- Q** The display is flashing "--," what does this mean?
- A** Your humidity level is over 90%. Try lowering your fan speed and output level.
-
- Q** How often should I replace my wick?
- A** Your water's mineral content dictates how often your wick needs replacing. Harder water means more frequent changes. Using our Bacteriostat (part #1970) can help keep your unit cleaner and lengthen the life of your wick. Always change your wick at the beginning of every season.
-
- Q** Can I order replacement parts?
- A** Yes! Your Lanai's parts and their part numbers are listed on page 2.

For any other questions or issues, contact our humidifier experts!
They are ready by phone, email, or chat.

AIRCARE[®]